

Dal 1991

**NOVACOM**<sup>®</sup>

WWW.NOVACOM-VUOTO.IT



# VCR-2 250 14

## SCHEDA TECNICA

### VENTURI MONO-STADIO

## VCR-2 SERIE

#### SCHEMA DI FUNZIONAMENTO

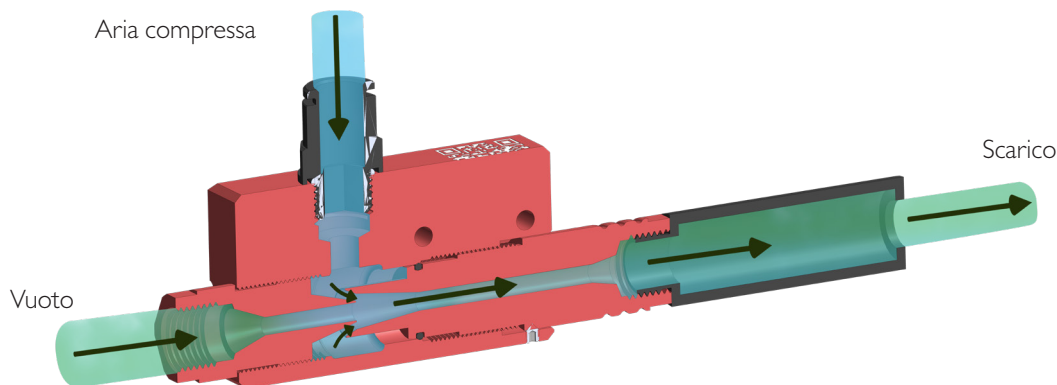

Aspirazione

FINO AL  
**85%**  
DI VUOTO

#### SCHEDA TECNICA

**VANTAGGI DELL'UTILIZZO  
DEL VCR-2 250 14\***

Pressione (bar)	Consumo d'aria (NI/min)	Livello sonoro (dB)	Livello di vuoto (%)	Aria aspirata (l/min)
6	410	82	85	310

#### CARATTERISTICHE VCR-2 250 14\*

- Connessione aria compressa : Femmina G1/4" • Peso : Alluminio : 214 g - Inox 316L : 580g • Temperatura massima d'utilizzo : 80 °C
- Pressione massima : 7 bar • Materiali : Alluminio/Inox 316L, guarnizione standard in nitrile

CONSUMO D'ARIA IN FUNZIONE DELLA PRESSIONE

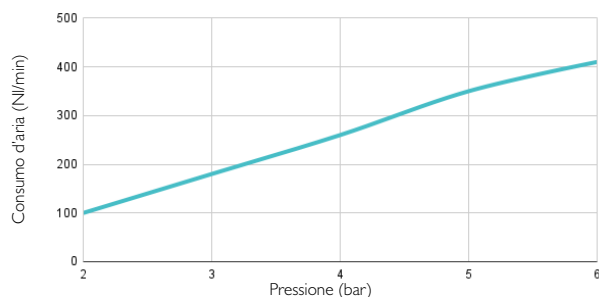

ARIA ASPIRATA IN FUNZIONE DELLA PRESSIONE

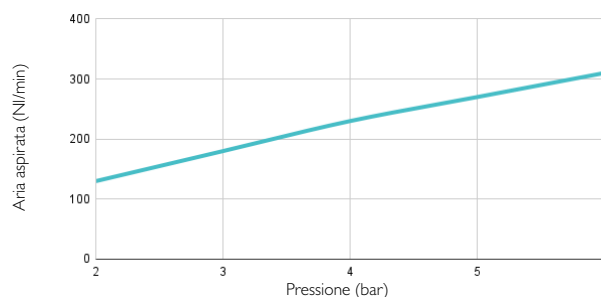

LIVELLO DI VUOTO (%) IN FUNZIONE DELLA PRESSIONE

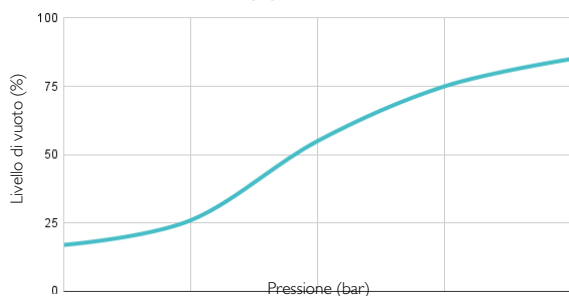

LIVELLO DI RUMORE

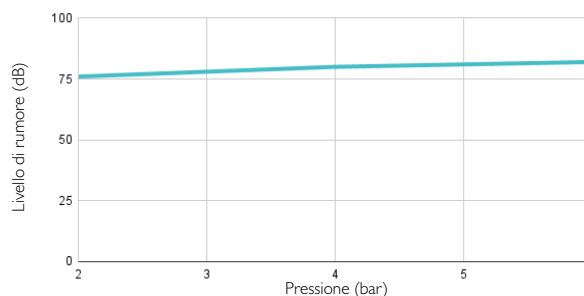

\* NOTE : Si consiglia di alimentare il VCR-2 250 14 utilizzando un tubo Ø 8 mm per ottenere prestazioni ottimali.

Dal 1991

**NOVACOM**<sup>®</sup>

WWW.NOVACOM-VUOTO.IT

[www.novacom-vuoto.it](http://www.novacom-vuoto.it)

## DIMENSIONI

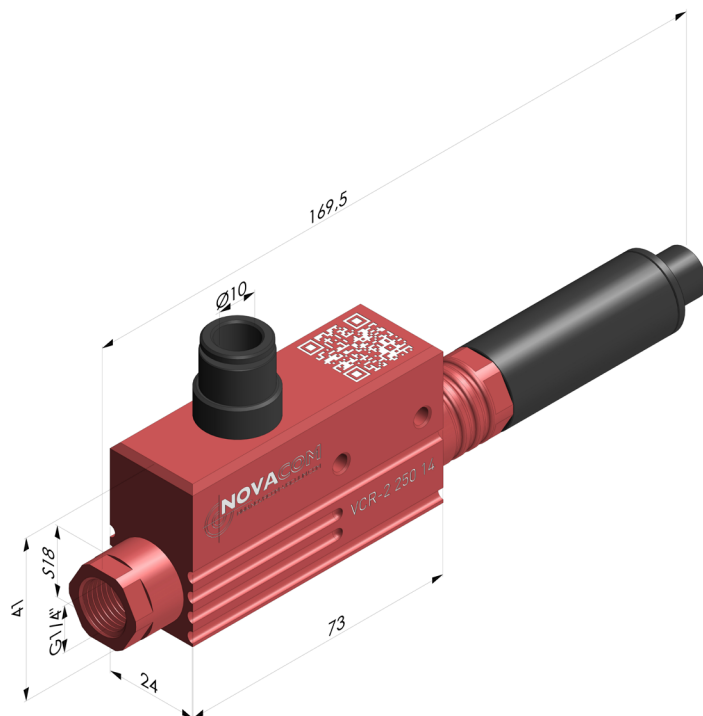

**VCR-2 250 I4** ■ Alluminio  
**VCR-2 250 I4** ■ Inox 316L