

BJP 38 202

SCHEDA TECNICA

UGELLI A GETTO PIATTO



SCHEMA DI FUNZIONAMENTO

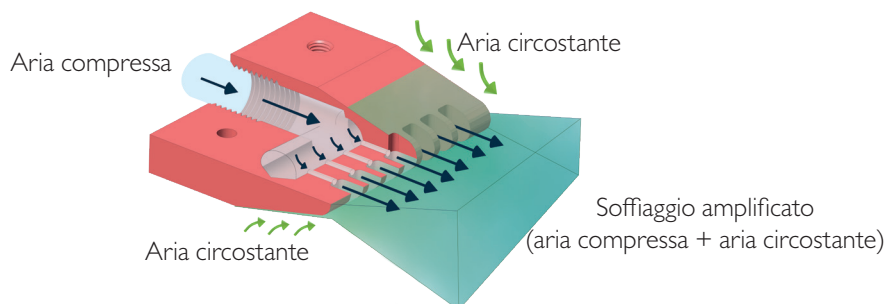

Booster

RATIO
FINO AL
25/1

INFORMAZIONI TECNICHE*

VANTAGGI DI UTILIZZO UGELLO DI SOFFIAGGIO*		Aumento di soffiaggio (%)		Riduzione del rumore (%)		
(rispetto ad un tubo libero)		Fino al +74%		Fino al -35%		
PERFORMANCE DELL'UGELLO*	Pressione (bar)	Consumo d'aria (l/min)	Forza di soffiaggio (N)		Livello sonoro (dB)	Soffiaggio amplificato (l/min)
	6	2240	a 150mm 34	a 450mm 32.4		
VS						
TUBO LIBERO Ø8 INT*	Pressione (bar)	Consumo d'aria (l/min)		Livello sonoro (dB)	Soffiaggio amplificato (l/min)	
	6	4450		110	4450	

NOTA: le misure di questa scheda tecnica sono state fatte in laboratorio, in un ambiente rigorosamente controllato. È importante tenere conto che in un ambiente industriale, le condizioni sono diverse e che l'instabilità della pressione di un compressore industriale potrebbe dare dei valori diversi di quelli ottenuti in laboratorio. Questi dati sono comunicati a puro titolo informativo. Per ottenere la performance ottimale consigliamo un tubo d'alimentazione d'aria compressa di un diametro interno di 8 mm minimo.

CARATTERISTICA UGELLO BJP 38 202

- **Raccordo:** Femmina G3/8" • **Peso:** Alluminio: 383g / Acciaio 316 L: 1098g
- **Temperatura max. di utilizzo:** Alluminio: 150°C / Acciaio 316 L: 450°C • **Pressione max:** 10 bar

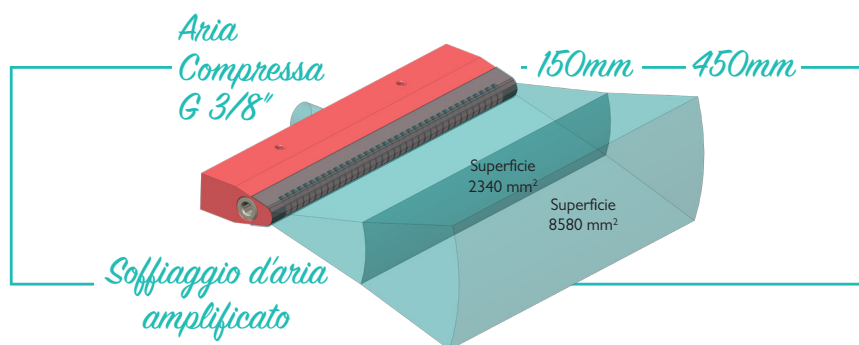
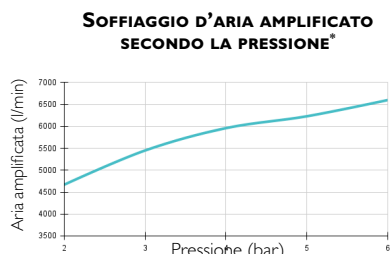
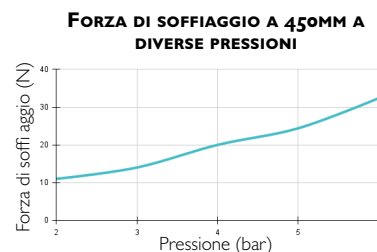
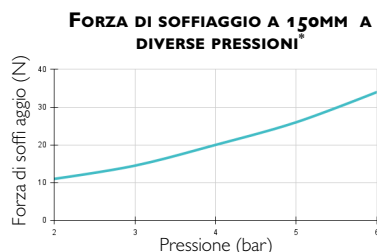
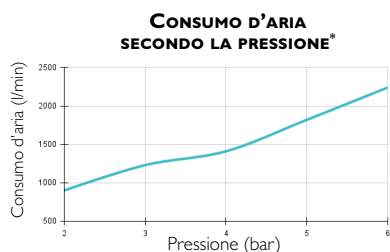

DIMENSIONE

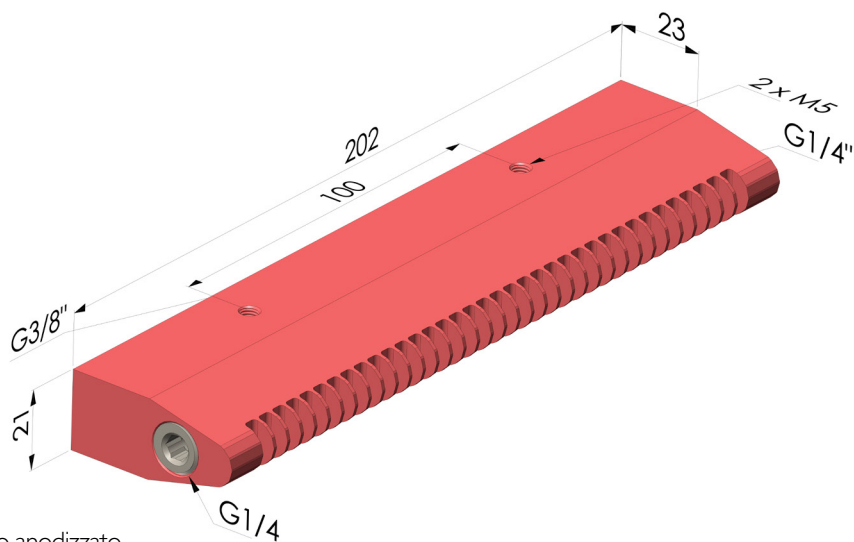

BJP 38 202 ■ Alluminio anodizzato

BJP 38 202 ACI ■ Acciaio 316 L

I valori sono espressi in millimetri