

Dal 1991

NOVACOM[®]

WWW.NOVACOM-VUOTO.IT

BJP 38 152

SCHEDA TECNICA

UGELLI A GETTO PIATTO

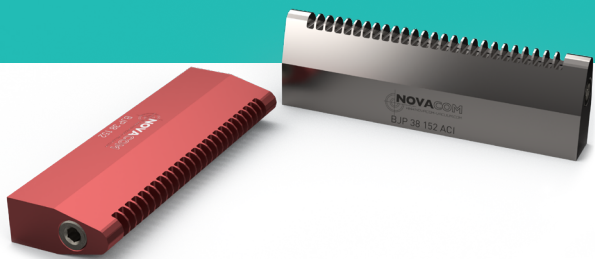

SCHEMA DI FUNZIONAMENTO

Booster
RATIO FINO AL
25/1

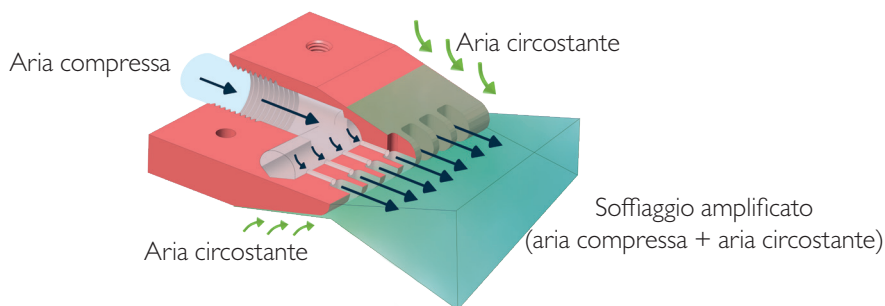

INFORMAZIONI TECNICHE*

VANTAGGI DI UTILIZZO UGELLO DI SOFFIAGGIO* (rispetto ad un tubo libero)		Aumento di soffiaggio (%)		Riduzione del rumore (%)		
		Fino al +69%		Fino al -35%		
PERFORMANCE DELL'UGELLO*	Pressione (bar)	Consumo d'aria (l/min)	Forza di soffiaggio (N)		Livello sonoro (dB)	Soffiaggio amplificato (l/min)
	6	1970	a 150mm 22	a 450mm 20		
VS						
TUBO LIBERO Ø8 INT*		Pressione (bar)	Consumo d'aria (l/min)		Livello sonoro (dB)	Soffiaggio amplificato (l/min)
		6	4450		110	4450

NOTA : le misure di questa scheda tecnica sono state fatte in laboratorio, in un ambiente rigorosamente controllato. È importante tenere conto che in un ambiente industriale, le condizioni sono diverse e che l'instabilità della pressione di un compressore industriale potrebbe dare dei valori diversi di quelli ottenuti in laboratorio. Questi dati sono comunicati a puro titolo informativo. Per ottenere la performance ottimale consigliamo un tubo d'alimentazione d'aria compressa di un diametro interno di 8 mm minimo.

CARATTERISTICA UGELLO BJP 38 152

- **Raccordo** : Femmina G3/8" • **Peso** : Alluminio : 289g / Acciaio 316 L : 820g
- **Temperatura max. di utilizzo** : Alluminio : 150°C / Acciaio 316 L : 450°C • **Pressione max** : 10 bar

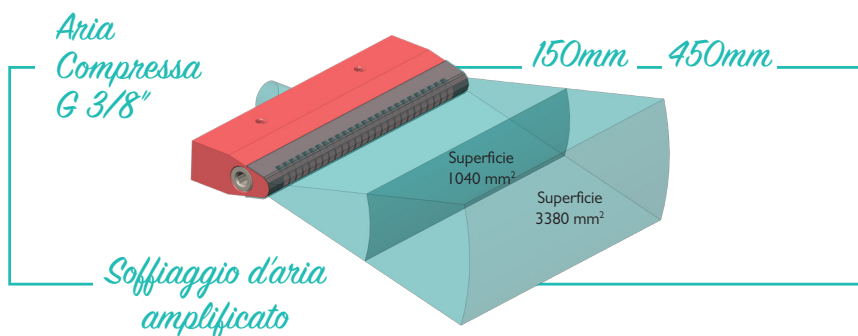
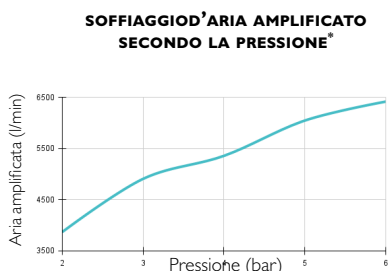
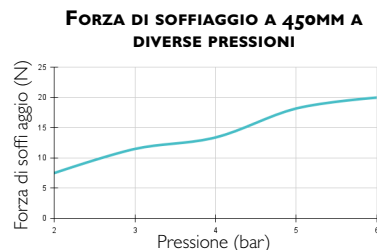
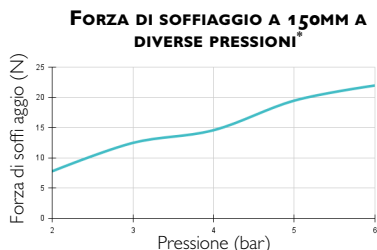
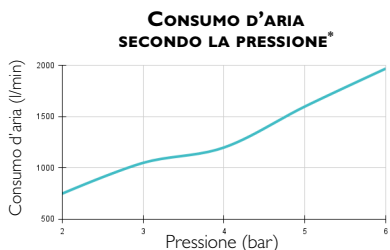

DIMENSIONE

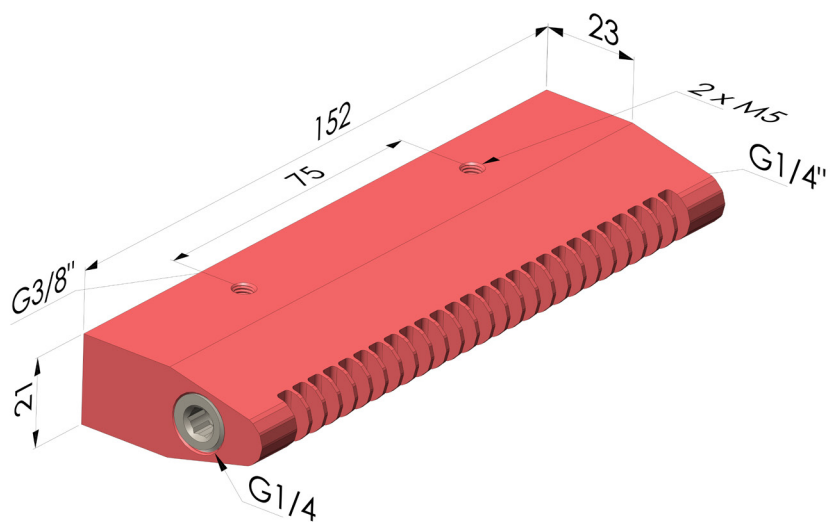

BJP 38 I52 ■ Alluminio anodizzato

BJP 38 I52 ACI ■ Acciaio 316 L

I valori sono espressi in millimetri