

**TECHNISCHE INFORMATIONEN**

- Aussendurchmesser :** 152 mm  
**Balgen :** 0.5 Faltenbalg  
**Federweg :** 11 mm  
**Form :** Flach  
**Höhe :** 62  
**Höhe :** 45  
**Horizontalkraft :** 819 N  
**Kategorie :** Flach  
**Lippendurchmesser :** 151.5 mm  
**Rohrinnendurchmesser :** IG G1/2"  
**Serie :** PFTF  
**Sortiment :** Sauggreifer  
**Vertikalkraft :** 409 N

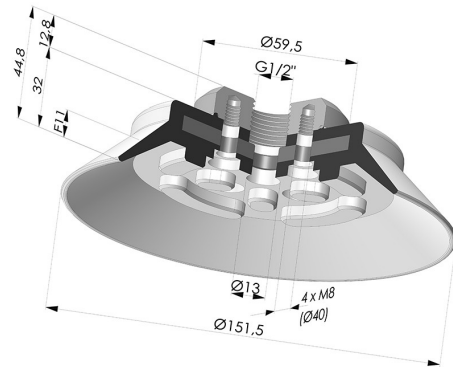

**Varianten:**

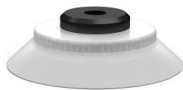

- Variantenreferenz:  
**PFTF 150SSLT 1/2**
- Farbe: Transluzent
  - Materiale: Silikon
  - Shore-Härte: SH60

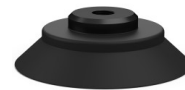

- Variantenreferenz:  
**PFTF 150SNI 1/2**
- Farbe: Schwarz
  - Materiale: Nitril
  - Shore-Härte: SH50

**Werkstoffleitfaden:**

	Material	Code	Temperatur beständigkeit (°C)	Flexibilität	Abrieb festigkeit	UV/Witterungs beständigkeit	Öbeständigkeit	Lebensmittel verträglichkeit	Migrationstest
	Silikon Transluzent	SL T	-60/+250	✓✓✓	✓	✓✓✓	✓	FDA ☞☞	☒
	Nitril Schwarz	NI	-10/+80	✓	✓	☒	✓✓	☒	☒

Anfragen nach FDA- und/oder EG-Bescheinigungen müssen UNBEDINGT bei der Bestellung erfolgen. Eine nachträgliche Anfrage verursacht zusätzliche Kosten. Um den Erwartungen unserer Industriekunden gerecht zu werden, bietet NOVACOM die größte Auswahl an Elastomer- und Thermoplast-Werkstoffen. Wir können auch neue Werkstoffe nach einem präzisen Lastenheft entwickeln, um spezielle Anwendungen unserer Kunden zu lösen.

✓✓✓ Hervorragend | ✓✓ Gut | ✓ Gering | ☒ Schlecht | ☒☒ Nicht empfohlen  
 \*Eine FDA- und/oder EG-Bescheinigung kann für verschiedene Referenzen bei der Bestellung angefragt werden; bitte kontaktieren Sie uns.  
 \*\* Lebensmittelkontakt-Zertifizierung: (EG) 1935/2004 - (FDA) 21 CFR 177.2600  
 \*\*\* Lebensmittelkontakt-Zertifizierung: (EG) 10/2011 - (FDA) 21 CFR